

AR 10.928 XLR5 Beschleunigungsaufnehmer



- Beschleunigungsaufnehmer für Schwingungs- und Wälzlagerzustandsmessung
- Heavy-Duty-Ausführung für Einsatz in Kühlschmiermittelumgebung
- festangeschlossenes Anschlußkabel, PUR-ummantelt
- 2-adriges Anschlußkabel mit separatem Schirm
- Edelstahl-Gehäuse

Technische Daten:

Sensorelement	piezoelektrischer Beschleunigungssensor (PZT/Shear)
Empfindlichkeit	10 mV/g +/-10%
Auflösung	0,001 g
Messbereich	max.50 g
Schockbelastung	max 5000 g
Frequenzbereich	0,5 - 10.000 Hz +/-3 dB (5.000 - 50.000 Hz für Spike-Energy-Messung)
Resonanzfrequenz	> 25 kHz
Versorgung	Konstantstrom 2 -10 mA; +18 bis 28 V DC
Arbeitstemperatur	-40...+70°C
Gehäuse	Edelstahl rostfrei
Abmessungen	Gemäß Skizze
Befestigung	mit 1 Schraube M5 oder M6
Masse	ca. 40 Gramm (ohne Kabel)
Versandgewicht	ca. 200 g (mit 5 m Kabel)
Anschlusskabel	2-adrig abgeschirmt, PUR Isolierung, Aderquerschnitt je 0,25 mm ² Kabelaußendurchmesser ca. 4,6 mm
Best. Nr. / Kabellänge / Kabelende	AR 10.928.025 / ca. 2,5 Meter / Ende offen AR 10.928.050 / ca. 5 Meter / Ende offen AR 10.928.100 / ca. 10 Meter / Ende offen AR 10.928.025 XLR / ca. 2,5 Meter / Ende: Stecker XLR AR 10.928.050 XLR / ca. 5 Meter / Ende: Stecker XLR AR 10.928.100 XLR / ca. 10 Meter / Ende: Stecker XLR

AR 10.928 XLR5 Beschleunigungsaufnehmer

Abmessungen:

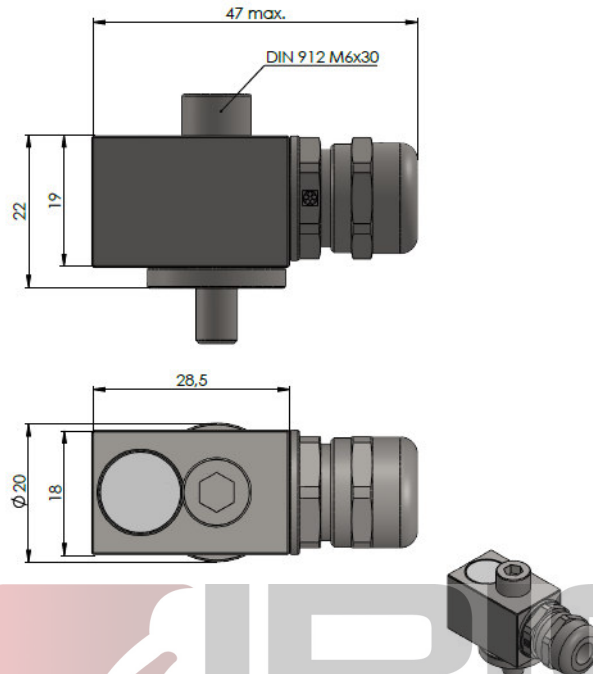

IBIS
ELECTRO-PRODUCTS CORP.

Kabellänge:	2.500 ^{+/-50} 5,00 ^{+/-50} bzw. Sonderlänge
Belegung:	weiss Signal braun Masse Schirm isoliert vom Gehäuse

optional: mit Kabelstecker XLR/5



Steckerbelegung:

Pin 1:	-	
Pin 2:	-	
Pin 3:	weiss	Signal Schwingung
Pin 4:	braun	Masse Schwingung
Pin 5:		Schirm

IBIS GmbH

Werner-von-Siemens-Str. 21
64319 Pfungstadt

Tel: (0)6157-949-370
Fax: (0)6157-949-100

www.ibis-gmbh.de
info@ibis-gmbh.de